



Guttomat[®]

Das Tor.



MADE IN AUSTRIA

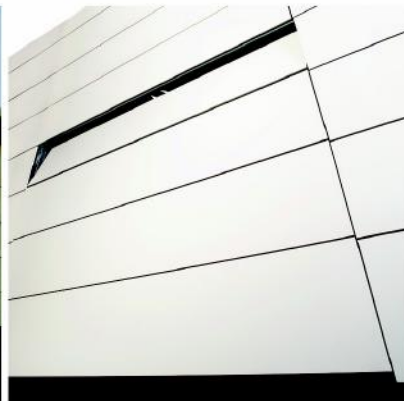



Jetzt, wo Sie es sehen können,
werden Sie es haben wollen.

Das fassadenbündige Tor. Made in Austria.



Planungsbeispiel mit Eternitauflage
Für das dargestellte Tor wurde eine Eternitauflage mit 8 mm Stärke ausgewählt. Für dieses Material ergibt sich beispielsweise eine bei einer Torhöhe von 2375 mm eine maximale Torbreite von 6000 mm bei einer Torhöhe von 3000 mm eine maximale Torbreite von 4000 mm.

Die Sektionen des Torblatts bestehen aus stranggepressten Aluminium-Rahmenprofilen, die je nach Torbreite mit gleichmäßig aufgeteilten Sprossen verstärkt sind. Die Isolierung erfolgt durch 29mm Alu-Stukko / Styropor-Platten. Die Unterkante ist mit einem hochflexiblen einteiligen Gummiprofil aus schwarzen EPDM ausgeführt, das sich den Bodengegebenheiten an der Schließkante des Tores anpasst. Die Sektionen sind untereinander mit APTK-Mitteldichtungen isoliert, der Torabschluss im Sturz erfolgt über die gesamte Torbreite durch eine Stahlblende mit Dichtungsprofil.

Technik. Innovation. Begeisterung.

Maße und Daten:

- Ein Sturz von 190 mm ist bauseits vorzusehen
- Je nach Laibung benötigt die Zarge samt Unterkonstruktion eine Breite 80 mm bis maximal 120 mm. Die lichte Breite verringert sich daher um 160 bis maximal 240 mm
- Die lichte Höhe entspricht der Torhöhe
- Bei Toren mit einer Breite von mehr als 4000 mm Torbreite und einem Gewicht von mehr als 250 kg verringert sich die lichte Höhe konstruktionsbedingt um 70 mm.
- Das Torblatt hat eine Dicke von 40 mm

Beschläge, Zarge, Gewichtsausgleich:

Alle Scharniere und Rollenhalter sind galvanisch verzinktem Stahl gefertigt. Das Tor wird seitlich über justierbare kugelgelagerte Laufrollen mit Kunststoffauflagefläche in den Laufschienen geführt.

Die Zarge besteht aus galvanisch verzinkten Stahlprofilen (1,5 mm) mit senkrechten ebenfalls galvanisch verzinkten Laufschienen aus 2 mm dickem Stahl. Über den Laufschienenbogen wird das Torblatt waagrecht in den waagrechtenteil der aufschienen bewegt. Die Seitenzargenwinkel enthalten eine Abdichtung aus schwarzem EPA.

Mit verzinkten kugelgelagerten Torsions-Federwellen aus hochwertigem, verzinktem Federstahl wird der Gewichtsausgleich realisiert. An der mehrfach gelagerten Welle sind seitlich Seiltrommeln aus Aluminium zur Aufnahme der Stahl-Führungsseile angebracht. Das Federaggregat ist gemäß EN 12604 mit Federbruchsicherungen ausgerüstet und für jedenfalls 25.000 Lastwechsel ausgelegt.

Details zur Auflage:

- Maximales Auflagengewicht: 17 kg/m²
- Maximale Auflagenstärke: 35 mm
- Bevorzugt wird die Auflage mit der Rahmenkonstruktion verklebt
- Holzauflagen werden ausschließlich von innen verschraubt
- Steinauflagen müssen auf Grund des hohen Gewichts mit Gewindebohrungen versehen werden

Anforderungen an die Fassade:

Die Anforderungen an die Unterkonstruktion sowohl der Fassade als auch der Zarge wird für jedes Tor werkseitig überprüft und falls erforderlich an die Gegebenheiten der Baustelle adaptiert. Dazu werden folgenden Informationen benötigt:

- Baustellenplan
- Gewünschte Fassadenverkleidung (Material, Stärke)
- Gewünschte Aufteilung und Größe der Elemente



Innenansicht
Perfekte Isolierung

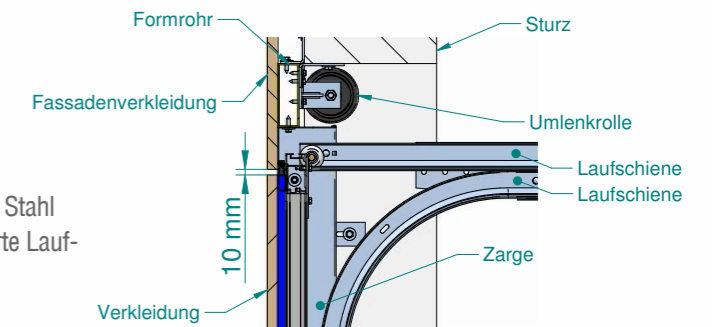

Minimales Spaltmaß
Das Spaltmaß zwischen den Sektionen beträgt 8 mm. Senkrecht seitlich am Torblatt und oben waagrecht am Torblatt 10 mm

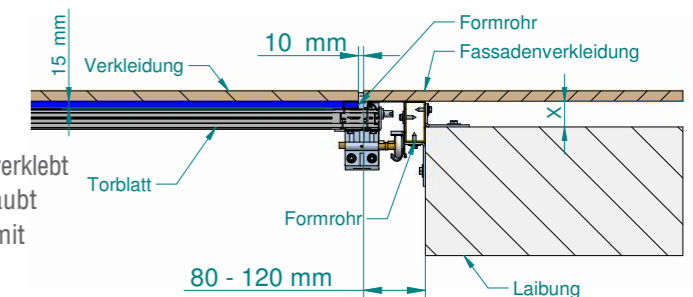

Ihr Guttomat Fachhändler:



Guttomat Sektionaltore GmbH
Wiener Straße 58, A-7540 Güssing * Tel.: +43 (0)3322 423 72-0, Fax DW 19 * E-Mail: guttomat@guttomat.at
www.guttomat.at | www.guttomat.fr | www.guttomat.com